



kerékpártartók





Veron kerékpártartó

44040204-V



Veron Innovatív kerékpártartó

44040204-I-V



jellemzők

- acél tartószerkezet tűzihorganyzás után porfestve
- innovatív megoldásként paddal kombinálható
- 4-6 férőhellyel rendelhető, folytatólagosan is telepíthető
- súly: 25-33 kg

rögzítés

- dűbelezéssel

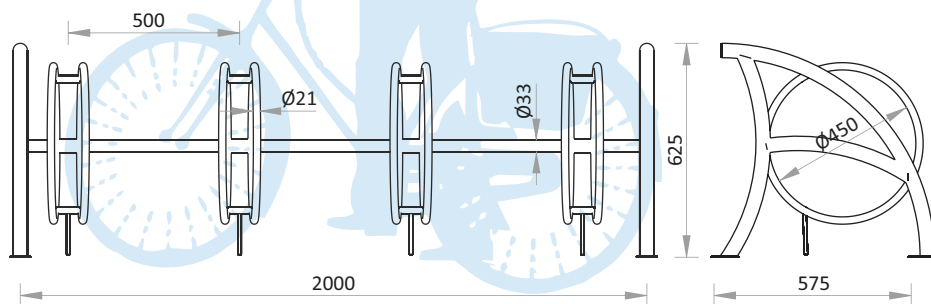



Barcsi acél kerékpártartó

44040206-AC-V



jellemzők

- acél tartószerkezet tűzihorganyzás után porfestve
- 3-8 férőhellyel rendelhető, folytatólagosan is telepíthető
- súly: 27-45 kg

rögzítés

- dűbelezéssel

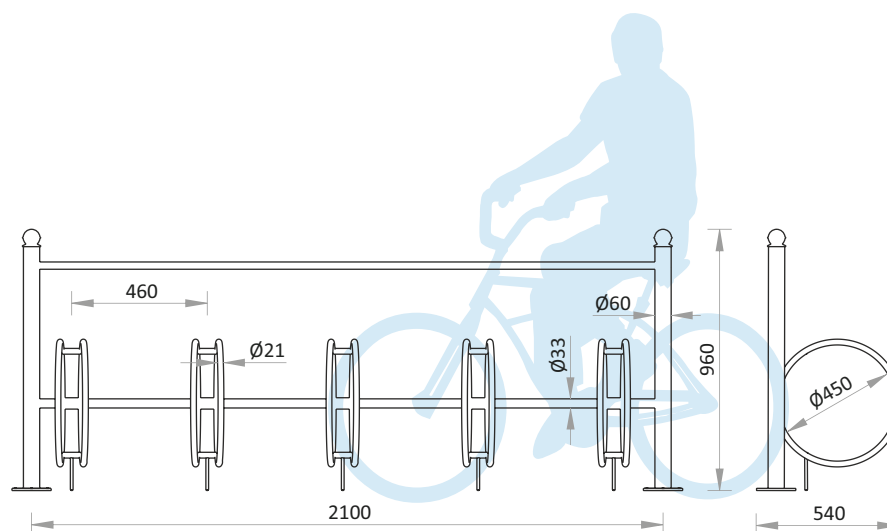

Barcsi öntvény kerékpártartó

44040206-OV-V



jellemzők

- alozás után két rétegben színre festett öntöttvas oszlopok, tűzhorganyzott illetve porfestett kerékpártartó csőváz, inox kötőelemekkel
- 3-8 férőhellyel rendelhető, folytatólagosan is telepíthető
- kétoldalú is lehet
- súly: 35-66 kg

rögzítés

- dűbelezéssel

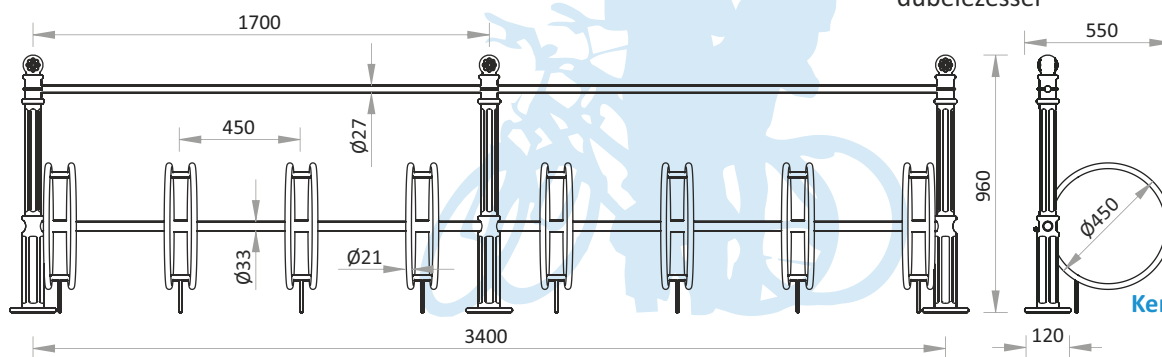

Kerékpártartók



Kőszegi kerékpártartó

44040205-V



jellemzők

- acél tartószerkezet tűzihorganyzás után porfestve
- 4-6 férőhellyel rendelhető, folytatólagosan is telepíthető
- súly: 21-30 kg

rögzítés

- dűbelezéssel

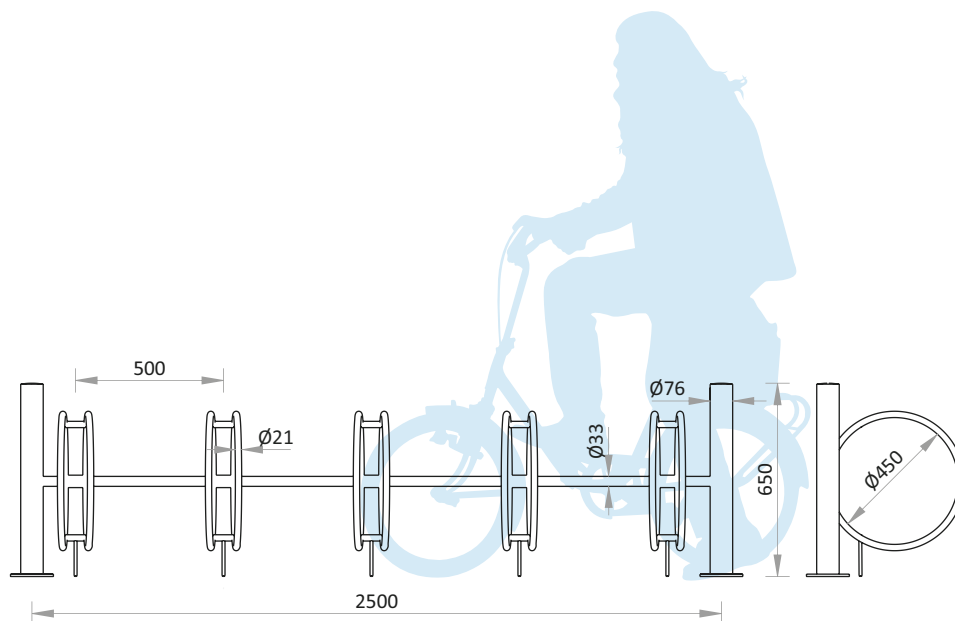

Spirál

kerékpártartó

44040203-V



jellemzők

- spirál alakú acél váz, tűzihorganyzva, igény esetén porfestve
- súly: 35 kg

rögzítés

- dűbelezéssel

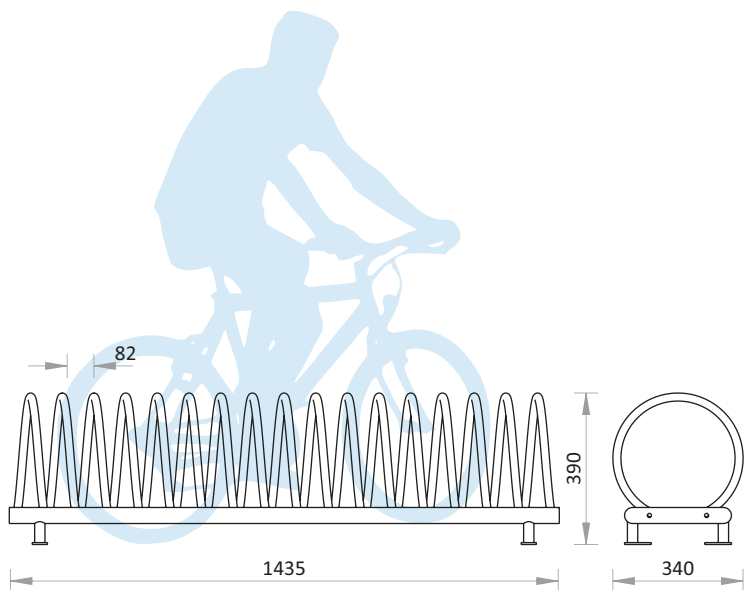



Urban kerékpártartó

44040202-V



jellemzők

- acél tartószerkezet tűzihorganyzás után porfestve
- 4, 5, illetve 6 férőhellyel rendelhető
- hossza: 100, 125, illetve 150 cm
- súly: 30, 36, illetve 41 kg

rögzítés

- dűbelezéssel

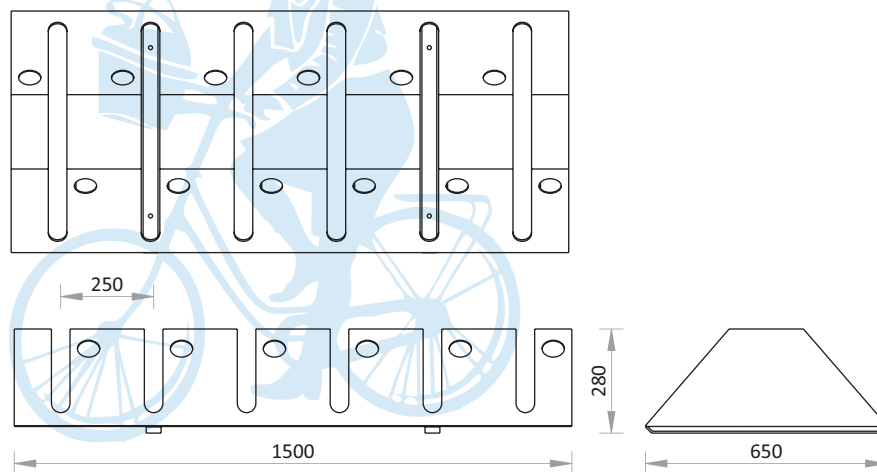

Bicó

kerékpártartó

44040211-V



jellemzők

- hajlított acélcső szerkezet tűzihorganyozva, igény szerint porfestve
- elemenként vagy keretre rögzítve 2-6 darabszámú egységben rendelhető
- súly: 4 kg/db

rögzítés

- dűbelezéssel

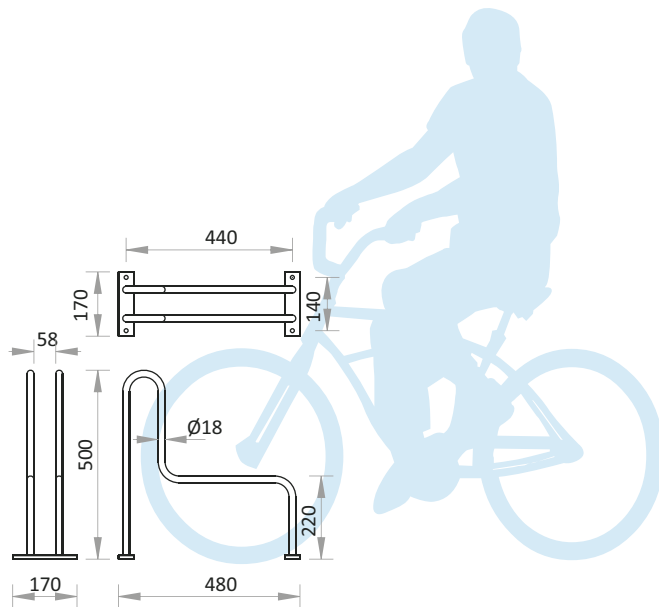



Ceglédi kerékpártartó

44040212-V



jellemzők

- hajlított acélcső szerkezet tűzihorganyozva, igény esetén porfestve
- elemenként vagy keretre rögzítve 2-6 egységként rendelhető
- súly: 3 kg/db

rögzítés

- betonozással

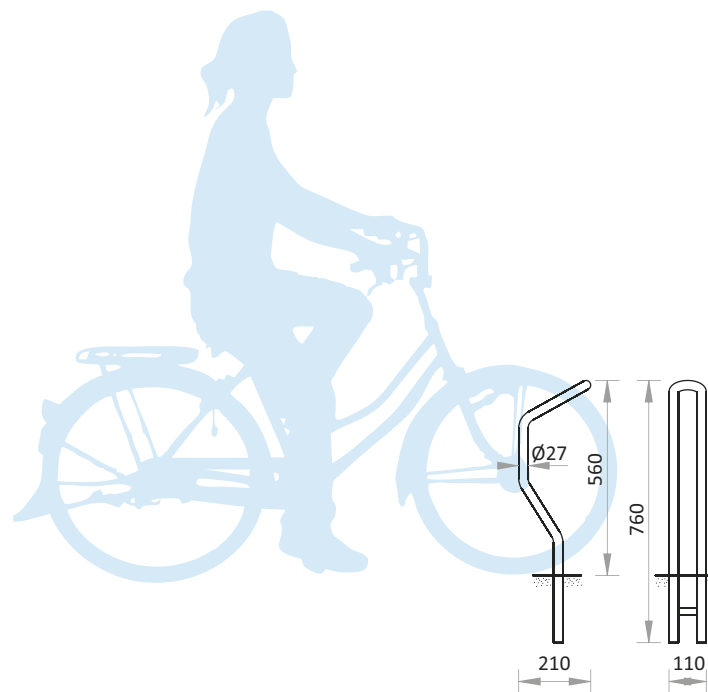

Károlyi kerékpártartó

44040201-V



jellemzők

- alapozás után két rétegben színre festett díszes öntöttvas biciklitartó, tűzihorganyzás után porfestett acélkeretre felcsavarozva, inox kötőelemekkel
- keretre rögzítve 2-6 darabszámú egységben rendelhető
- súly: 9 kg/állás

rögzítés

- dűbelezéssel

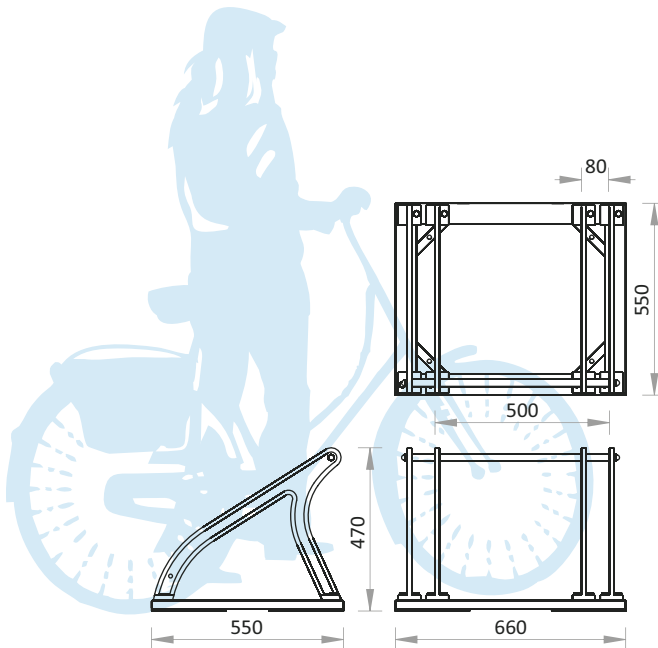



Stella

kerékpártámasz

44040207-V



jellemzők

- hajlított acél laposvas szerkezet, tűzihorganyzás után porfestve
- súly: 13 kg

rögzítés

- dűbelezéssel

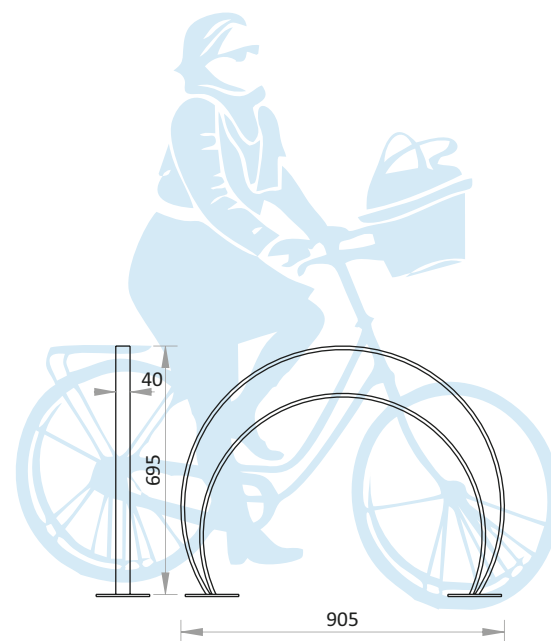

Konstruktív kerékpártámasz

44040209-60-V



Konstruktív kerékpártámasz

44040209-125-V



jellemzők

- masszív acél tartószerkezet, tűzihorganyzás után porfestve
- súly: 17, illetve 29 kg

rögzítés

- betonozással

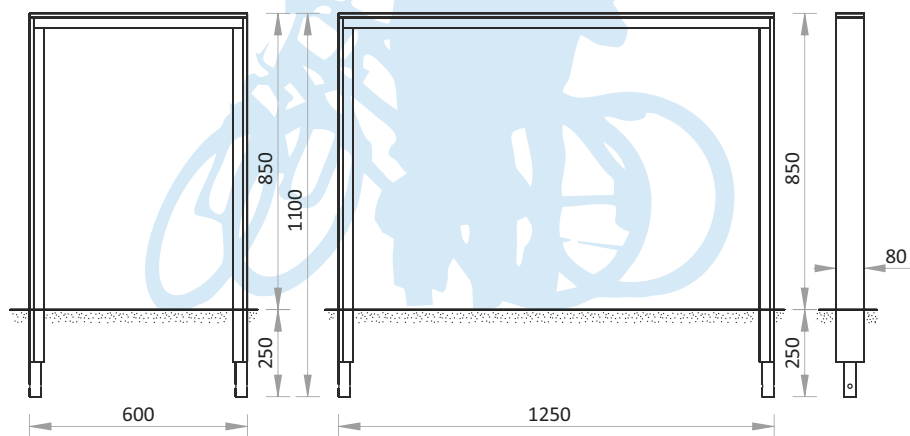



Forrás

kerékpártámasz

44040208-V



jellemzők

- acélcső támasz tűzihorganyzás után porfestve
- súly:12 kg

rögzítés

- betonozással

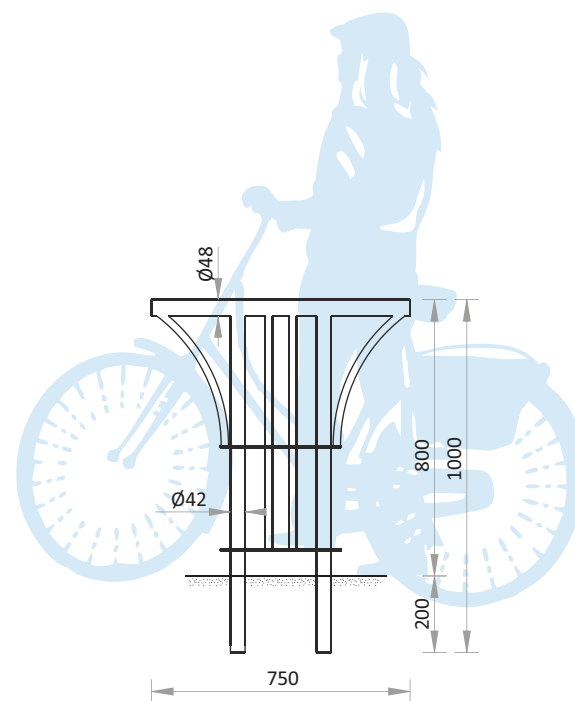

Kapu

kerékpártámasz

44040210-V

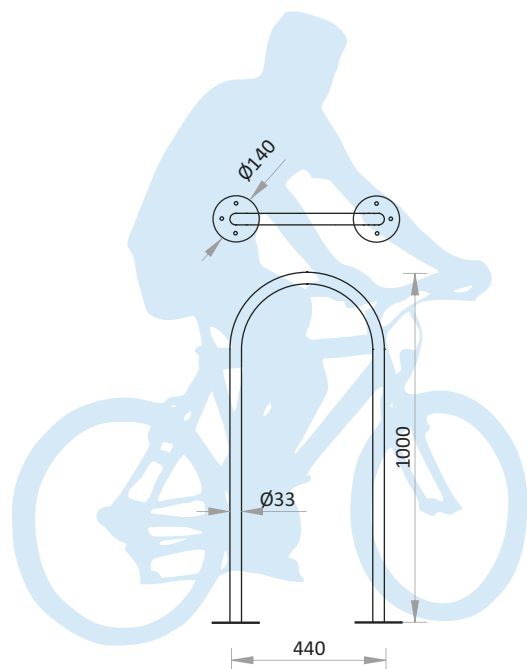

jellemzők

- hajlított acélcső szerkezet, tűzihorganyzás után porfestve
- súly: 6 kg

rögzítés

- betonozással vagy dűbelezéssel